

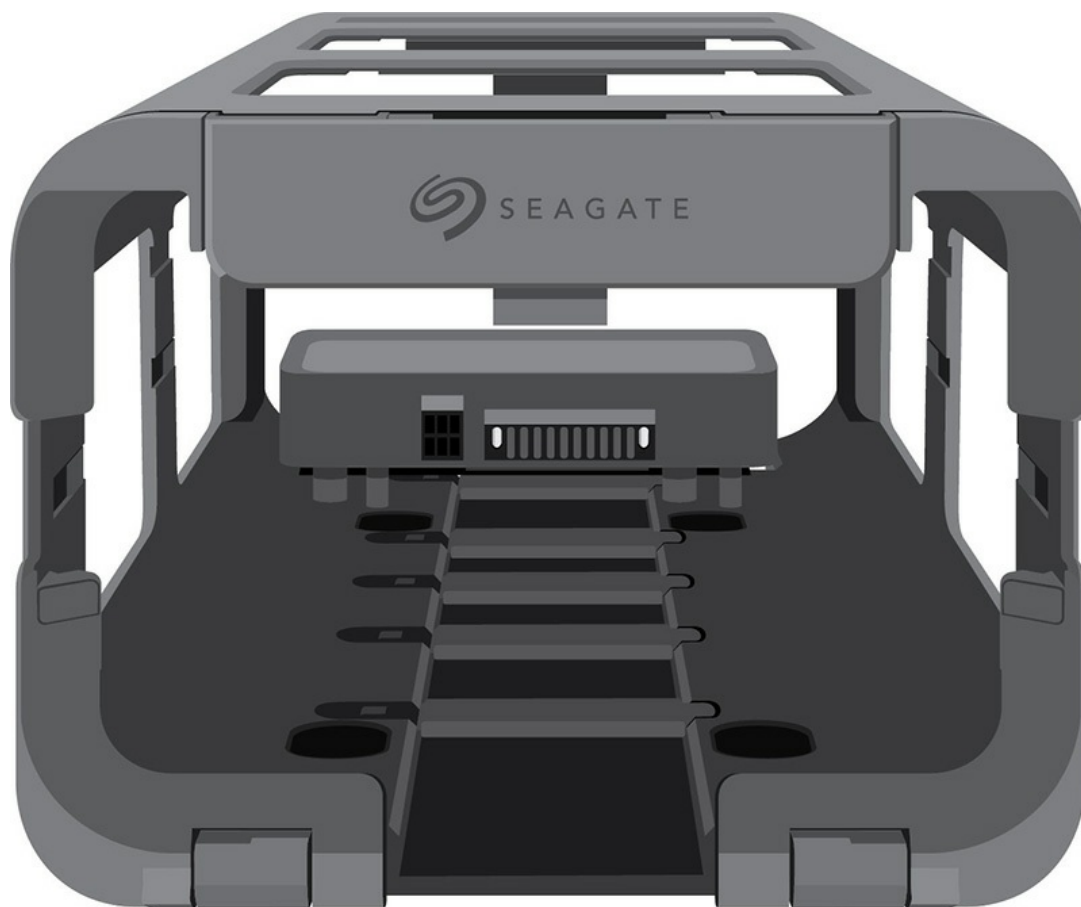

Lyve Mobile Mount e PCIe Adapter - Caricatore frontale Manuale dell'utente



Fare clic qui per accedere a una versione online aggiornata del documento. Saranno disponibili anche i contenuti più recenti e illustrazioni espandibili, navigazione semplificata e funzionalità di ricerca.

Contents

1	Requisiti di configurazione	4
	Credenziali per il Lyve Management Portal	4
	Download di Lyve Client	4
	Autorizzazione dei computer host	4
	Apparecchiature aggiuntive	5
2	Elenco delle parti	6
3	Installazione del supporto Lyve Mobile Mount	9
	Zone di ingombro consigliate	9
	Fessure di montaggio	9
	Collegamento verticale dei supporti Lyve Mobile Mount	10
	Collegamento orizzontale dei supporti Lyve Mobile Mount	11
4	Installazione e collegamento dell'adattatore PCIe Adapter	12
	Passaggio 1 - Inserimento dell'adattatore	12
	Passaggio 2 - Fissaggio della vite a perno	12
	Passaggio 3 - Collegamento dell'alimentazione	13
	Passaggio 4 - Collegamento dei cavi	13
	• (Opzionale) Fissare i cavi	14
	• (Opzionale) Instradare i cavi attraverso la parte anteriore del supporto Lyve Mobile Mount	14
5	Connessione di Lyve Mobile Array	16
	Passaggio 1 - Rilascio dell'impugnatura	16
	Passaggio 2 - Inserimento del dispositivo	17
	Passaggio 3 - Blocco del dispositivo in posizione	17
	Passaggio 4 - Sblocco dell'unità	18
6	Rimozione sicura di un dispositivo	19
7	Gancio del blocco di sicurezza	20
8	Regulatory Compliance	21
	FCC DECLARATION OF CONFORMANCE	21
	CLASS B	21
	China RoHS	21
	Taiwan RoHS	22

Requisiti di configurazione

Credenziali per il Lyve Management Portal

Per autorizzare i computer ad accedere ai dispositivi connessi a PCIe Adapter sono necessari un nome utente e una password per il Lyve Management Portal.

Responsabile dell'account - Il nome utente e la password per il Lyve Management Portal creati quando si configura un account Lyve sul sito lyve.seagate.com.

Amministratore o utente del prodotto - Viene identificato come tale per un progetto creato nel Lyve Management Portal. Tale utente riceve dal team di Lyve un e-mail che include un collegamento per reimpostare la password.



Nel caso non si ricordino le credenziali o l'invito ricevuto tramite e-mail sia andato perso, accedere al sito lyve.seagate.com, fare clic su **Accedi** e quindi sul collegamento **Password dimenticata?**. Se l'indirizzo e-mail non viene riconosciuto, contattare il responsabile dell'account. Per ricevere ulteriore aiuto, è possibile rivolgersi all'assistenza clienti mediante la chat di Lyve Virtual Assist.

Download di Lyve Client

Per sbloccare e accedere ai dispositivi Lyve connessi al computer, è necessario immettere il nome utente e la password nell'app Lyve Client. È anche possibile utilizzare Lyve Client per gestire i progetti Lyve e le operazioni sui dati. Lyve Client deve essere installato su tutti i computer che si connettono a Lyve Mobile PCIe Adapter. Il programma di installazione di Lyve Client per Windows® o macOS® può essere scaricato dal sito www.seagate.com/support/lyve-client.

Autorizzazione dei computer host

Per autorizzare un computer host occorre una connessione Internet:

1. Aprire Lyve Client su un computer destinato a ospitare Lyve Mobile Array.
2. Quando richiesto, immettere il nome utente e la password per il Lyve Management Portal.

Lyve Client autorizza il computer host a sbloccare e accedere ai dispositivi Lyve e a gestire i progetti sul Lyve Management Portal.

L'autorizzazione del computer host rimane valida per un massimo di 30 giorni, durante i quali è possibile sbloccare e accedere ai dispositivi connessi anche senza una connessione Internet. Dopo 30 giorni, sarà necessario aprire Lyve Client sul computer e immettere nuovamente le credenziali.



Lyve Mobile Array si blocca quando viene spento, espulso o scollegato dal computer host, o se il computer host entra in modalità di sospensione. Utilizzare Lyve Client per sbloccare Lyve Mobile Array quando viene riconnesso all'host o l'host esce dalla modalità di sospensione. Tener presente che per poter utilizzare Lyve Mobile Array, Lyve Client, deve essere aperto e l'utente deve aver effettuato l'accesso.

Apparecchiature aggiuntive

- Computer host con scheda PCIe installata
- 2 cavi PCIe
- 2 cavi Ethernet (non inclusi)

Elenco delle parti

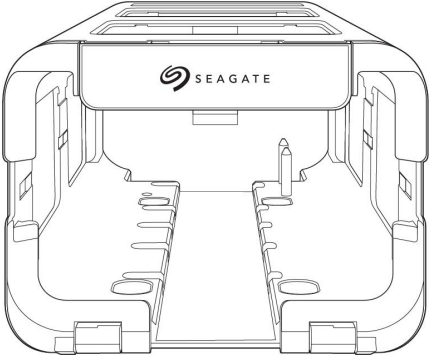
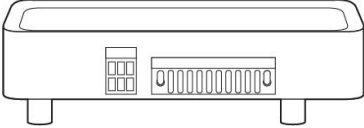
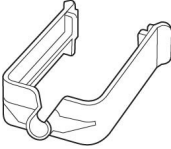
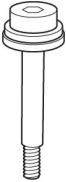
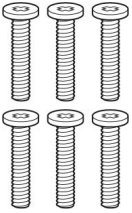
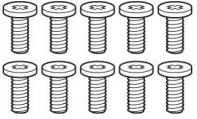
Immagine	Nome	Quantità	Note
	Lyve Mobile Mount	1	
	PCIe Adapter	1	
	Staffa di bloccaggio	1	
	Vite a perno 8 mm x M6-1,0 x 47 + L13, TESTA (16,0, 6,3)	1	
	Vite a croce M3-0,5 x L16 (5,8, 1,0)	6	Per l'installazione orizzontale di due dispositivi Lyve Mobile Mount
	M3-0,5 x L7 (5,8, 1,0), vite a croce	10	Per l'installazione verticale di due dispositivi Lyve Mobile Mount

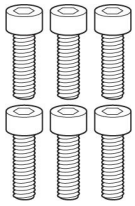

M6-0,1 x L20 (10,0, 6), vite a esagono incassato

6

Installazione su mensola

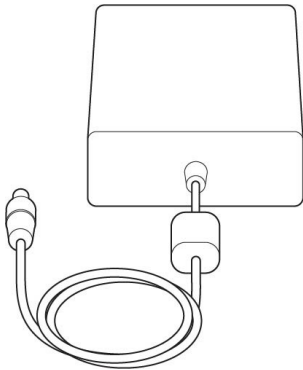

Alimentatore

1

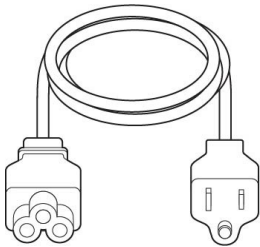

Cavo di alimentazione US

1

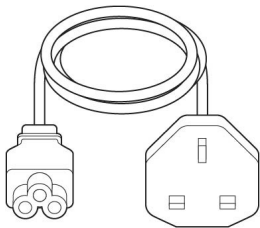

Cavo di alimentazione UK

1

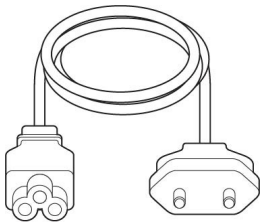

Cavo di alimentazione UE

1

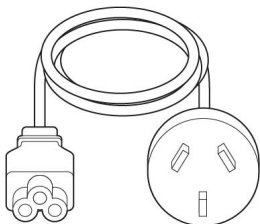

Cavo di alimentazione AU/NZ

1

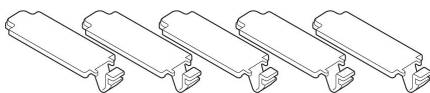

Coperchio del supporto per il cavo

5

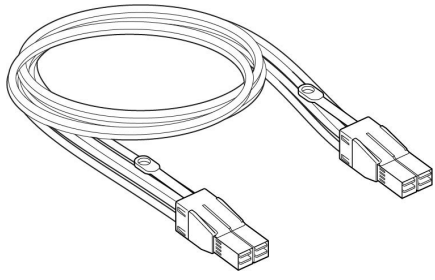

Cavo SFF-8644

1

Installazione del supporto Lyve Mobile Mount



compatibili inseriti.

Pericolo di sollevamento. Le seguenti istruzioni includono lo spostamento e l'installazione di attrezzature pesanti. Per evitare lesioni, utilizzare sempre delle tecniche di sollevamento adeguate.

Non tentare di sollevare o assemblare il supporto Lyve Mobile Mount con dispositivi

Zone di ingombro consigliate

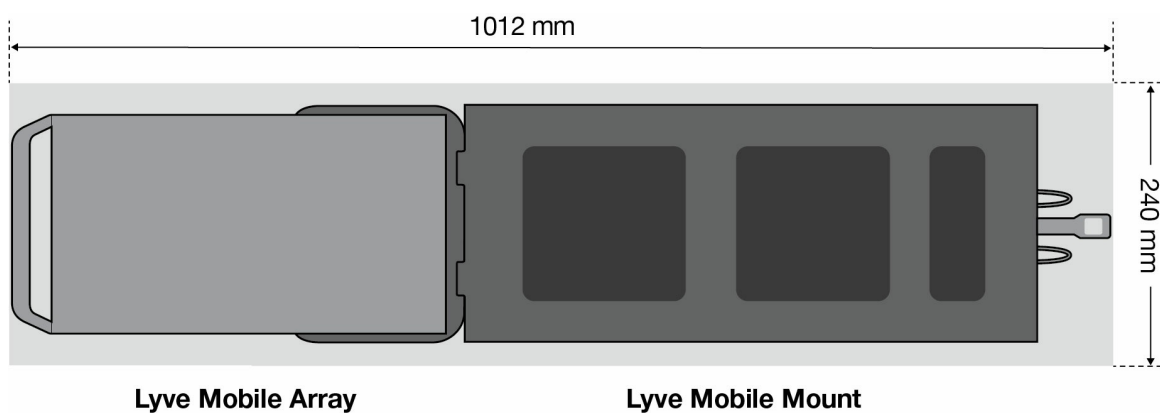

Fessure di montaggio

Prima di installare Lyve Mobile PCIe Adapter, assicurarsi che il supporto Lyve Mobile Mount sia saldamente fissato a un veicolo, apparato o struttura per evitare un movimento eccessivo. Fissare il supporto Lyve Mobile Mount alla superficie appropriata inserendo le viti a esagono incassato M6-0,1 x L20 (10,0, 6) in uno dei fori filettati M6 sul fondo del supporto. Utilizzare almeno quattro viti per fissare il supporto (due sulla parte anteriore del supporto e due sulla parte posteriore).

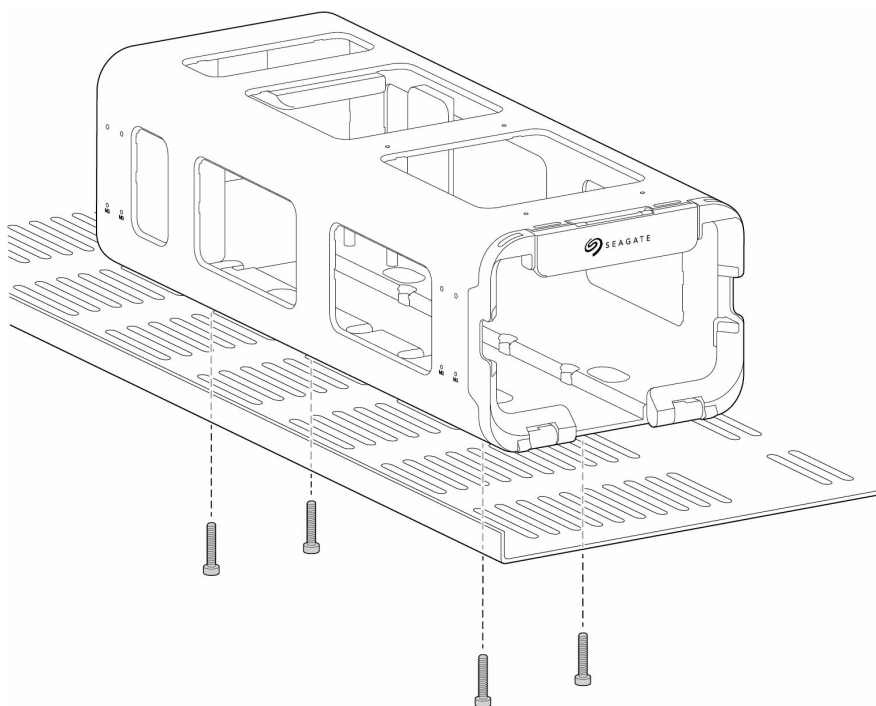

Collegamento verticale dei supporti Lyve Mobile Mount

Impilare due supporti Lyve Mobile Mount e allineare i quattro fori di fissaggio sulla parte superiore e inferiore dei supporti. Utilizzare quattro viti M3-0,5 x L16 (5,8, 1,0) per fissare i due supporti.

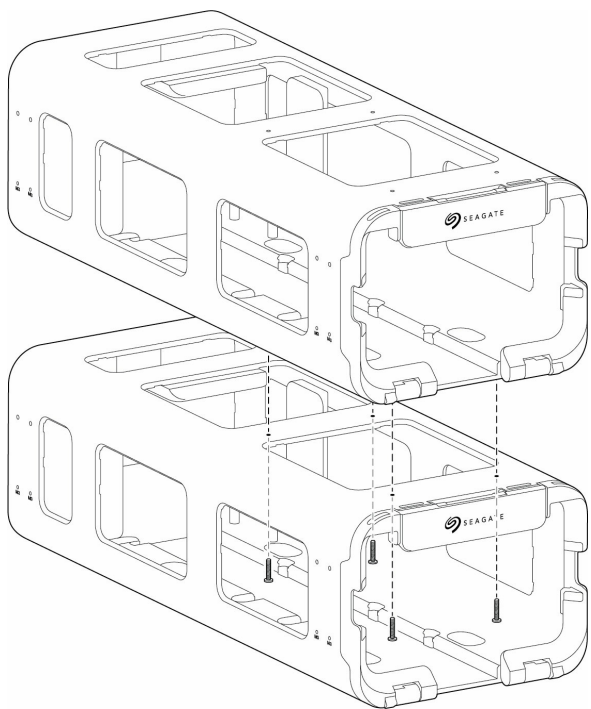

Collegamento orizzontale dei supporti Lyve Mobile Mount

Posizionare due supporti Lyve Mobile Mount affiancati e allineare gli otto fori di fissaggio sui lati dei supporti. Utilizzare quattro viti M3-0,5 x L7 (5,8, 1,0) per fissare i due supporti.

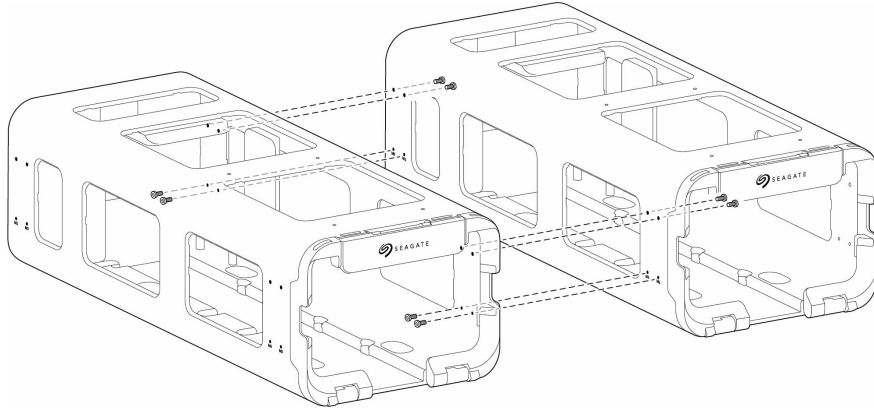

Installazione e collegamento dell'adattatore PCIe Adapter

Passaggio 1 - Inserimento dell'adattatore

Far scivolare l'adattatore Lyve Mobile PCIe Adapter sui perni di guida sul retro del supporto Lyve Mobile Mount.

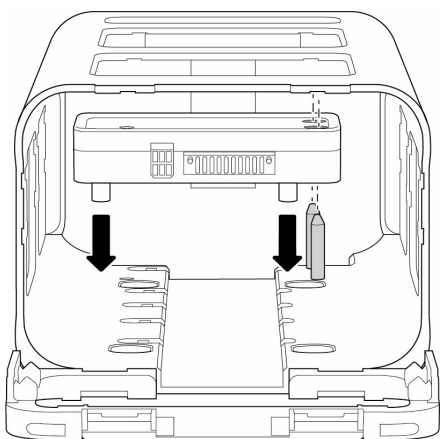

Passaggio 2 - Fissaggio della vite a perno

Inserire la vite a perno nel foro e serrarla.

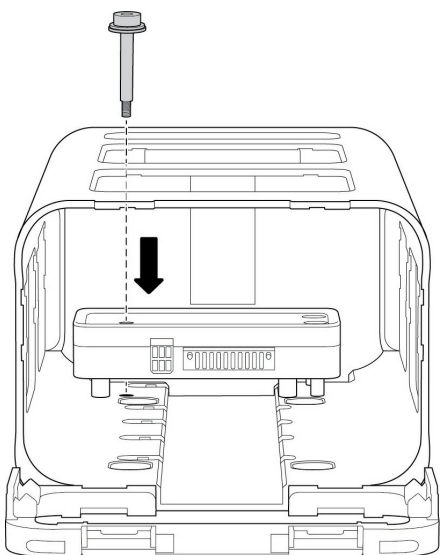

Passaggio 3 - Collegamento dell'alimentazione

1. Agganciare la staffa di blocco sul cavo di alimentazione.
2. Inserire il cavo di alimentazione nella porta di alimentazione dell'adattatore PCIe Adapter.

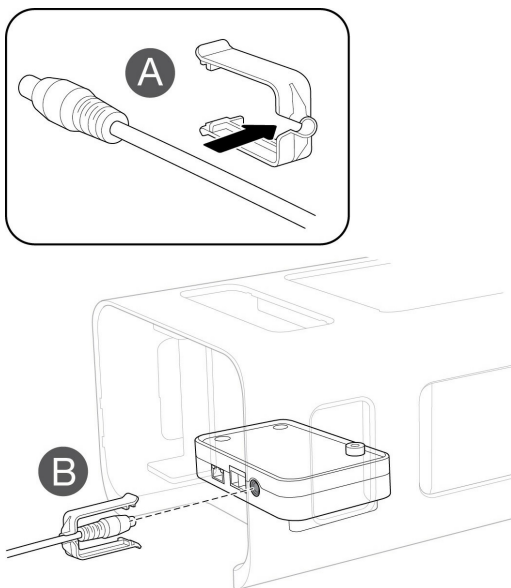

3. Verificare che il cavo di alimentazione sia saldamente collegato.
4. Far scivolare la staffa di blocco in avanti fino ad agganciarla al bordo indentato dell'adattatore PCIe Adapter.

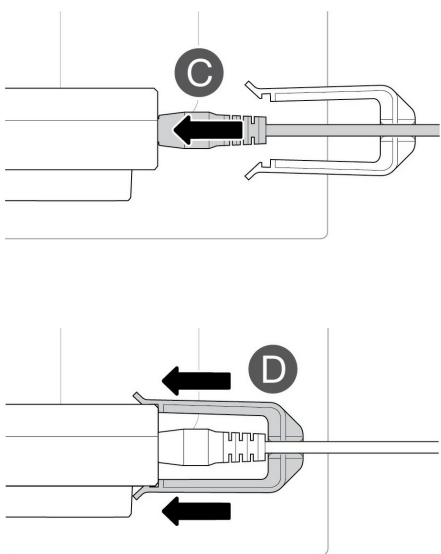

Passaggio 4 - Collegamento dei cavi

Collegare i cavi all'adattatore PCIe:

- Ethernet*: configurazione del dispositivo
- SFF-8644: dati

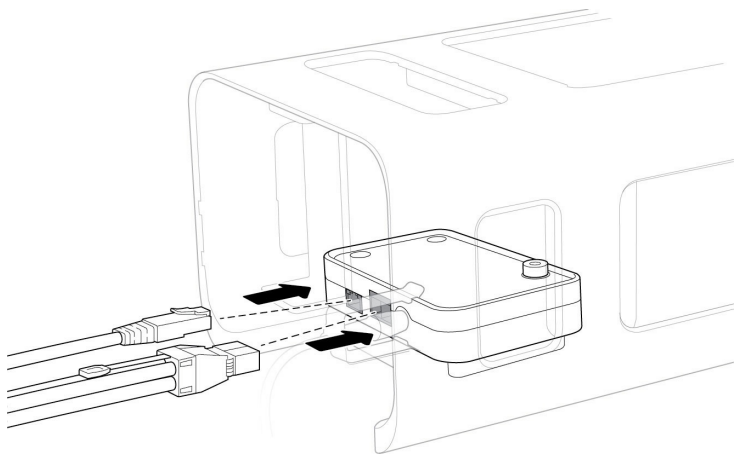

* Cavo Ethernet non incluso.

(Opzionale) Fissare i cavi

È possibile utilizzare delle fascette per cavi standard per fissare i cavi collegati alla staffa sul retro del supporto Lyve Mobile Mount.

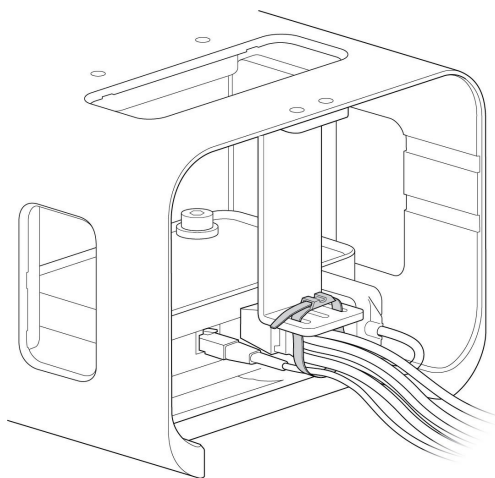

(Opzionale) Instradare i cavi attraverso la parte anteriore del supporto Lyve Mobile Mount

È possibile instradare i cavi attraverso la parte anteriore del supporto Lyve Mobile Mount utilizzando il canale interno che corre per tutta la lunghezza del supporto. Sono forniti cinque coperchi in plastica per il fissaggio dei cavi nel canale. Per fissare un coperchio, inserire la linguetta arrotondata in una tacca sul lato destro del canale. Inserire la linguetta di rilascio agganciata nella fessura corrispondente a sinistra del canale.

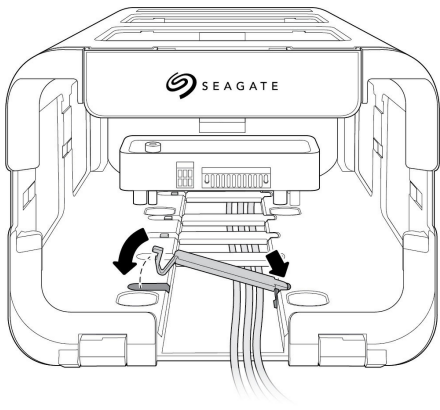

Connessione di Lyve Mobile Array



Pericolo di sollevamento. Le seguenti istruzioni includono lo spostamento e l'installazione di attrezzature pesanti. Per evitare lesioni, utilizzare sempre delle tecniche di sollevamento adeguate.

Non tentare di sollevare o assemblare il supporto Lyve Mobile Mount con dispositivi compatibili inseriti.

Passaggio 1 - Rilascio dell'impugnatura

1. Afferrare il gancio di blocco sulla parte anteriore del supporto Lyve Mobile Mount e tirarlo in avanti per rilasciare il frontalino di blocco anteriore.

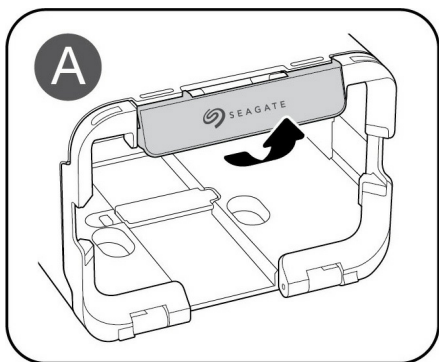

2. Abbassare il frontalino di blocco anteriore per aprire il supporto Lyve Mobile Mount.

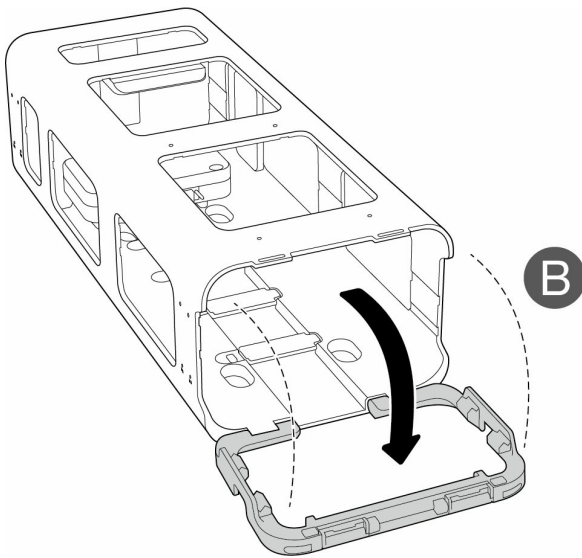

Passaggio 2 - Inserimento del dispositivo

Inserire il dispositivo con le porte rivolte verso l'adattatore PCIe sul retro del supporto Lyve Mobile Mount. Far scivolare il dispositivo verso il retro del supporto. Esercitare una pressione decisa fino a quando il dispositivo viene alloggiato nel supporto Mobile Mount e collegato saldamente all'adattatore PCIe.

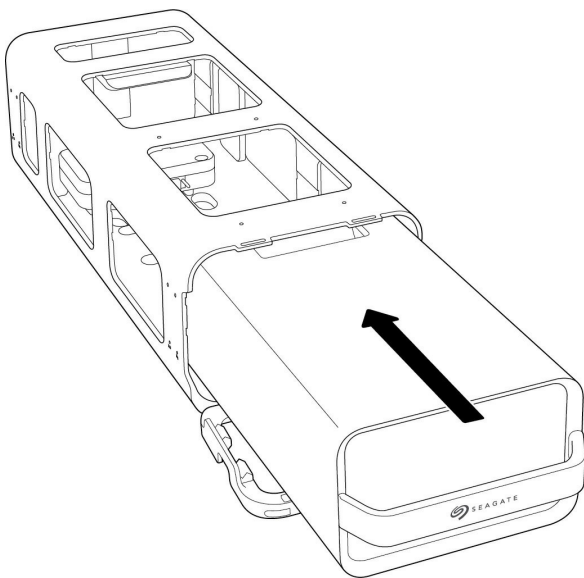

Passaggio 3 - Blocco del dispositivo in posizione

Sollevarre il frontalino di blocco anteriore fino a farlo scattare in posizione.

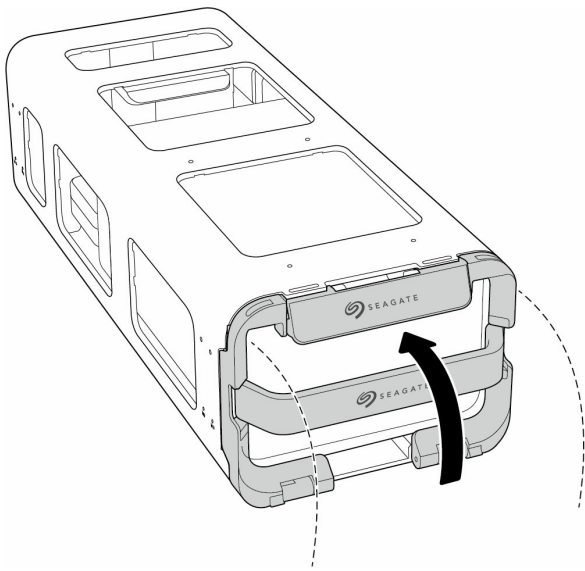

Passaggio 4 - Sblocco dell'unità

La spia LED sul dispositivo inserito nel supporto Lyve Mobile Mount diventa arancione fissa dopo aver lampeggiato di colore bianco durante l'avvio, a indicare che il dispositivo può essere sbloccato.

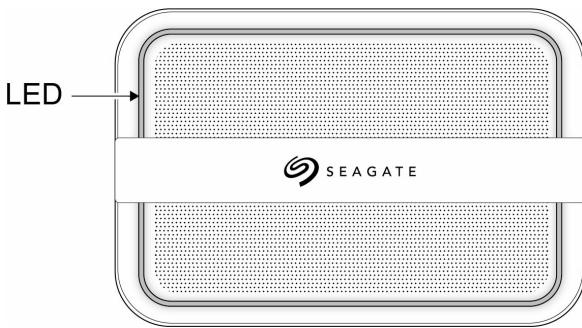

Accertarsi che l'app Lyve Client sia in esecuzione sul computer host. Il dispositivo verrà automaticamente sbloccato se il computer host era già stato connesso al dispositivo ed è ancora autorizzato in termini di sicurezza. Se il computer host non ha ancora sbloccato il dispositivo, sarà necessario immettere il nome utente e la password per il Lyve Management Portal nell'app Lyve Client.

Una volta che Lyve Client ha verificato le autorizzazioni per il dispositivo connesso al computer, la spia LED sul dispositivo cambia colore e diventa verde fissa. A questo punto il dispositivo è sbloccato ed è pronto all'uso.

Rimozione sicura di un dispositivo

Dato che prima di poter rimuovere fisicamente il supporto Lyve Mobile Mount, il computer deve eseguire operazioni di archiviazione e pulizia sul dispositivo Lyve, Espellere sempre i volumi del dispositivo dal computer prima di rimuovere fisicamente il dispositivo al fine di evitare di corrompere o danneggiare i file.

Gancio del blocco di sicurezza

Il frontalino del blocco e il relativo gancio possono essere assicurati con un lucchetto*. Inserire l'anello a U del lucchetto attraverso le aperture alla sinistra o alla destra della placca del gancio.

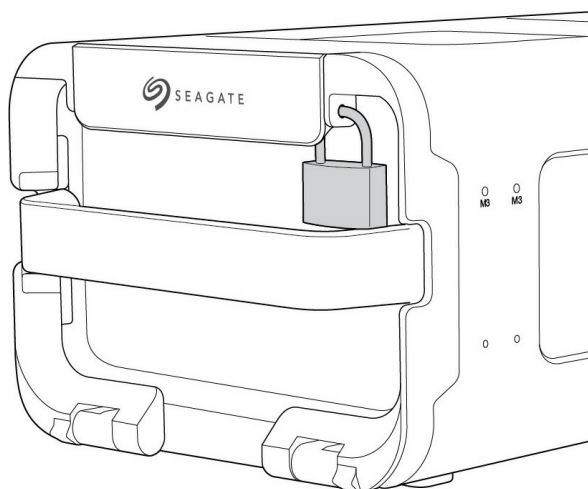

*Lucchetto non incluso

Regulatory Compliance

Product Name	Seagate Lyve Mobile PCIe Adapter
Regulatory Model Number	SMDG001

FCC DECLARATION OF CONFORMANCE

This device complies with Part 15 of the FCC Rules. Operation is subject to the following two conditions: (1) this device may not cause harmful interference, and (2) this device must accept any interference received, including interference that may cause undesired operation.

CLASS B

This equipment has been tested and found to comply with the limits for a Class B digital device, pursuant to Part 15 of the FCC Rules. These limits are designed to provide reasonable protection against harmful interference in residential installation. This equipment generates, uses, and can radiate radio frequency energy and, if not installed and used in accordance with the instructions, may cause harmful interference to radio communications. However, there is no guarantee that interference will not occur in a particular installation. If this equipment does cause harmful interference to radio or television reception, which can be determined by turning the equipment off and on, the user is encouraged to try to correct the interference by one or more of the following measures:

1. Reorient or relocate the receiving antenna.
2. Increase the separation between the equipment and receiver.
3. Connect the equipment into an outlet on a circuit different from that to which the receiver is connected.
4. Consult the dealer or an experienced radio/TV technician for help.

CAUTION: Any changes or modifications made to this equipment may void the user's authority to operate this equipment.

China RoHS



China RoHS 2 refers to the Ministry of Industry and Information Technology Order No. 32, effective July 1, 2016, titled Management Methods for the Restriction of the Use of Hazardous Substances in Electrical and Electronic Products. To comply with China RoHS 2, we determined this product's Environmental Protection Use Period (EPUP) to be 20 years in accordance with the Marking for the Restricted Use of Hazardous Substances in Electronic and Electrical Products, SJ/T 11364-2014.

中国 RoHS 2 是指 2016 年 7 月 1 日起施行的工业和信息化部令第 32 号“电力电子产品限制使用有害物质管理办法”。为了符合中国 RoHS 2 的要求，我们根据“电子电气产品有害物质限制使用标识”(SJ/T 11364-2014) 确定本产品的环保使用期 (EPUP) 为 20 年。

部件名称 Part Name	有害物质 Hazardous Substances					
	铅 (Pb)	汞 (Hg)	镉 (Cd)	六价铬 (Cr ⁶⁺)	多溴联苯 (PBB)	多溴二苯醚 (PBDE)
外接硬盘印刷电路板 Bridge PCBA	X	○	○	○	○	○
电源(如果提供) Power Supply (if provided)	X	○	○	○	○	○
接口电缆(如果提供) Interface cable (if provided)	X	○	○	○	○	○
其他外壳组件 Other enclosure components	○	○	○	○	○	○

本表格依据 SJ/T 11364 的规定编制。
This table is prepared in accordance with the provisions of SJ/T 11364-2014

○: 表示该有害物质在该部件所有均质材料中的含量均在 GB/T 26572 规定的限量要求以下。
○: Indicates that the hazardous substance contained in all of the homogeneous materials for this part is below the limit requirement of GB/T26572.

X: 表示该有害物质至少在该部件的某一均质材料中的含量超出 GB/T 26572 规定的限量要求。
X: Indicates that the hazardous substance contained in at least one of the homogeneous materials used for this part is above the limit requirement of GB/T26572.

Taiwan RoHS

Taiwan RoHS refers to the Taiwan Bureau of Standards, Metrology and Inspection's (BSMI's) requirements in standard CNS 15663, Guidance to reduction of the restricted chemical substances in electrical and electronic equipment. Beginning on January 1, 2018, Seagate products must comply with the "Marking of presence" requirements in Section 5 of CNS 15663. This product is Taiwan RoHS compliant. The following table meets the Section 5 "Marking of presence" requirements.

台灣RoHS是指台灣標準局計量檢驗局(BSMI)對標準CNS15663要求的減排電子電氣設備限用化學物質指引。從2018年1月1日起, Seagate 產品必須符合CNS15663第5節「含有標示」要求。本產品符合台灣RoHS。下表符合第5節「含有標示」要求。

產品名稱:磁碟陣列功能擴充座,型號:SMDG001		Product Name: Lyve Mobile PCIe Adapter, Model: SMDG001				
單元 Unit	限用物質及其化學符號			Restricted Substance and its chemical symbol		
	鉛 (Pb)	汞 (Hg)	鎘 (Cd)	六價鉻 (Cr ⁺⁶)	多溴聯苯 (PBB)	多溴二苯醚 (PBDE)
外接硬盤印刷電路板 Bridge PCBA	—	○	○	○	○	○
電源 (如果提供) Power Supply (if provided)	—	○	○	○	○	○
傳輸線材 (如果提供) Interface cable (if provided)	—	○	○	○	○	○
其他外殼組件 Other enclosure components	○	○	○	○	○	○
備考 1. “○” 係指該項限用物質之百分比含量未超出百分比含量基準值。 Note 1. “○” indicates that the percentage content of the restricted substance does not exceed the percentage of reference value of presence.						
備考 2. “—” 係指該項限用物質為排除項目。 Note 2. “—” indicates that the restricted substance corresponds to the exemption.						

額定電壓/額定電流: 20VDC == 13A 操作溫度: 5 - 40 °C